



e-carina

NPIS IT d.o.o.

e-carina
Aplikacija za administraciju korisnika G2B
sustava

Upute za korisnike

Verzija 2.1

e-carina	Verzija: 2.1
Aplikacija za administraciju korisnika G2B usluga	Datum: 07.09.2016

Povijest promjena na dokumentu

Pregled verzija

Broj verzije	Datum verzije	Kratki opis promjena	Autor
0.8	04.04.2011	Inicijalno	
0.9	08.04.2011	Dopuna	
1.0	11.04.2011	Konačna verzija	
1.1	11.07.2011	Revizija zbog nove verzije aplikacije	
1.2	27.10.2011	Revizija zbog nove verzije aplikacije	
1.3	04.04.2013	Revizija zbog nove verzije aplikacije	
1.4	21.06.2013	Revizija zbog nove verzije aplikacije	
1.5	31.01.2014	Dopuna zbog dodavanja novog poslovnog sustava	
2.0	07.04.2015	Revizija zbog nove verzije aplikacije	
2.1	07.09.2016	Dopuna zbog dodavanja funkcionalnosti zastupanja	

Pregled odobrenja

Ime i prezime / Naziv

e-carina	Verzija: 2.1
Aplikacija za administraciju korisnika G2B usluga	Datum: 07.09.2016

Sadržaj

1.	UVOD	1
2.	PRISTUP APLIKACIJI ZA ADMINISTRACIJU KORISNIKA G2B SUSTAVA.....	2
3.	KORIŠTENJE APLIKACIJE ZA ADMINISTRACIJU KORISNIKA G2B SUSTAVA	5
4.	ADMINISTRACIJA GOSPODARSTVENIKA S OIB PROFILOM	7
4.1	GOSPODARSTVENIK.....	7
4.1.1	OSNOVNI PODACI O GOSPODARSTVENIKU	7
4.1.2	Promjena osnovnih podataka o gospodarstveniku	7
4.1.3	POSLOVNI SUSTAVI GOSPODARSTVENIKA	8
4.1.4	Promjena statusa poslovnih sustava gospodarstvenika i registracija novih	9
4.1.5	EMCS razmjena poruka	10
4.1.6	ZASTUPSTVA.....	11
4.1.7	Kreiranje novog zastupstva	12
4.1.8	Izmjene i usuglašavanje zastupstva	18
4.1.9	Brisanje zastupstva	20
4.1.10	Ukidanje zastupstva	20
4.1.11	Postavljanje datuma isteka zastupstva.....	21
4.1.12	Pretraživanje zastupstava	22
4.2	ZAPOSLENICI.....	24
4.2.1	DODAVANJE NOVOG ZAPOSLENIKA	25
4.2.2	PREGLED/IZMJENA PODATAKA O ZAPOSLENIKU GOSPODARSTVENIKA	27
4.2.3	Osnovni podaci o zaposleniku	27
4.2.4	Pristup poslovnim sustavima.....	28
4.2.5	Uloge zaposlenika	29
4.2.6	Certifikati zaposlenika	31
4.2.7	Zastupstva zaposlenika.....	32
4.2.8	BRISANJE ZAPOSLENIKA	34
4.3	INTEGRACIJE	35
4.3.1	DODAVANJE NOVE INTEGRACIJE	35
4.3.2	PREGLED/IZMJENA PODATAKA O INTEGRACIJAMA GOSPODARSTVENIKA	36
5.	ADMINISTRACIJA GOSPODARSTVENIKA S EORI PROFILOM	39
5.1	GOSPODARSTVENIK.....	40
5.2	ZAPOSLENICI.....	41
	POPIS ILUSTRACIJA	43

e-carina	Verzija: 2.1
Aplikacija za administraciju korisnika G2B usluga	Datum: 07.09.2016

1. Uvod

Namjena ovog dokumenta je opisati korištenje Aplikacije za administraciju korisnika G2B sustava.

Administracija korisnika se može početi provoditi nakon što je gospodarstvenik prijavljen i registriran za testiranje ili korištenje G2B poslovnih sustava¹.

Postoje dvije instance ove aplikacije: jedna se nalazi na testnoj okolini i namijenjena je administraciji podataka korisnika koji žele testirati G2B poslovne sustave, a druga na produkcijskoj okolini te je namijenjena svim korisnicima koji će koristiti G2B poslovne sustave u svom redovnom radu s Carinom. Obje instance aplikacije se koriste na isti način.

Ovaj dokument se nadovezuje na dokument „Opće tehničke G2B upute za korisnike“, u kojem su pojašnjeni tehnički detalji testiranja i produkcijskog korištenja carinskog G2B servisa te preduvjeti koje gospodarstvenik mora osigurati prije korištenja G2B servisa (digitalni certifikati).

U dokumentu „Opće tehničke G2B upute za korisnike“, u poglavlju „Preduvjeti za korištenje G2B servisa“, navedeni su digitalni certifikati koje je potrebno osigurati za proces prijave za testiranje i/ili korištenje G2B poslovnih sustava.

¹ Proces prijave i registracije korisnika za testiranje ili korištenje G2B sustava opisan je u dokumentu „Upute za korištenje aplikacije za G2B registraciju gospodarstvenika“.

e-carina	Verzija: 2.1
Aplikacija za administraciju korisnika G2B usluga	Datum: 07.09.2016

2. Pristup Aplikaciji za administraciju korisnika G2B sustava

Aplikacija za administraciju korisnika za testiranje G2B sustava dostupna je na sljedećoj Internet adresi: <https://test.e-carina.carina.hr/g2badministracija>.

Aplikacija za administraciju korisnika G2B sustava u redovnom radu dostupna je na sljedećoj Internet adresi: <https://e-carina.carina.hr/g2badministracija>.

Kao što je ranije napisano, obje navedene instance aplikacije koriste se na jednak način. Razlikuju se samo izgledom, kako bi korisnici u svakom trenutku bili sigurni koju instancu aplikacije koriste: aplikacija za testno okruženje ima iscrtanu pozadinu.

Pravo pristupa Aplikaciji imaju samo registrirani administratori koji Aplikaciji pristupaju sa svojim digitalnim certifikatom.

Za ulaz u Aplikaciju, potrebno je pripremiti karticu na kojoj se nalazi odgovarajući digitalni certifikat te u Internet preglednik upisati URL Aplikacije. Na ekranu za prijavu za rad odabrati gumb „**Certificate Login Prompt**“ (Slika 1).

Access Manager for e-business Login

Certificate Authentication

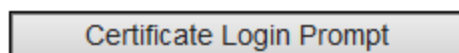

Slika 1 Ekran za prijavu u Aplikaciju

Nakon toga će se korisniku ponuditi na izbor certifikati s kojima se želi pristupiti Aplikaciji (Slika 2).

e-carina	Verzija: 2.1
Aplikacija za administraciju korisnika G2B usluga	Datum: 07.09.2016

Access Manager for e-business Login

Certificate Authentication

Certificate Login Prompt

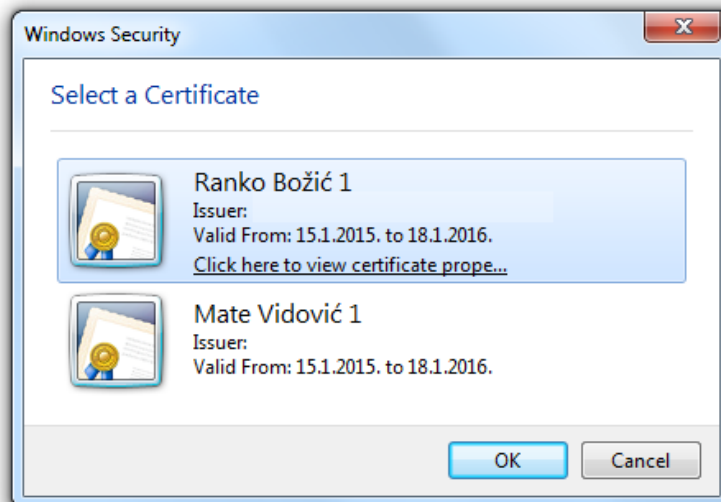

Slika 2 Odabir certifikata za autentikaciju na Aplikaciju

Nakon što korisnik odabere odgovarajući certifikat, pojavit će se ekran za unos korisnikovog PIN-a (Slika 3).

Certificate Authentication

Certificate Login Prompt



Slika 3 Unos PIN-a za prijavu u Aplikaciju s certifikatom

Potrebno je upisati PIN i kliknuti „**OK**“ (Slika 3). Nakon toga se otvara početni ekran Aplikacije.

Kada je završio s radom u aplikaciji, korisnik (nadalje administrator) se obavezno mora odjaviti klikom na „*Odjava*“ u gornjem desnom dijelu ekrana Aplikacije (Slika 4).

e-carina	Verzija: 2.1
Aplikacija za administraciju korisnika G2B usluga	Datum: 07.09.2016

Za korištenje Aplikacije preporučuje se preglednik Internet Explorer², koji je integriran s Windowsima te će stoga biti automatski konfiguriran za rad s certifikatima koje korisnik registrira na svom računalu³.

² Aplikacija je testirana u Internet Exploreru 10.

³ Postupak registracije digitalnih certifikata na računalu korisnika opisan je u uputama izdavatelja certifikata.

e-carina	Verzija: 2.1
Aplikacija za administraciju korisnika G2B usluga	Datum: 07.09.2016

3. Korištenje aplikacije za administraciju korisnika G2B sustava

Nakon što se administrator gospodarstvenika prijavi u Aplikaciju, prikazuje se početni ekran za administraciju podataka gospodarstvenika na kojeg glasi pristupni certifikat administratora (Slika 4). Ekran, akcije te jezik Aplikacije su prilagođeni profilu gospodarstvenika (OIB ili EORI). Za strane gospodarstvenike s EORI profilom Aplikacija je na engleskom jeziku.

U zaglavlju aplikacije u desnom dijelu prikazano je korisničko ime, a u lijevom Naziv gospodarstvenika, identifikator (OIB ili EORI) te OIB/EORI broj.

Na dnu ekrana s desne strane, vidljiva je trenutna verzija aplikacije u kojoj administrator radi, a s lijeve strane vrijeme zadnjeg pristupa trenutno prijavljenog administratora gospodarstvenika.

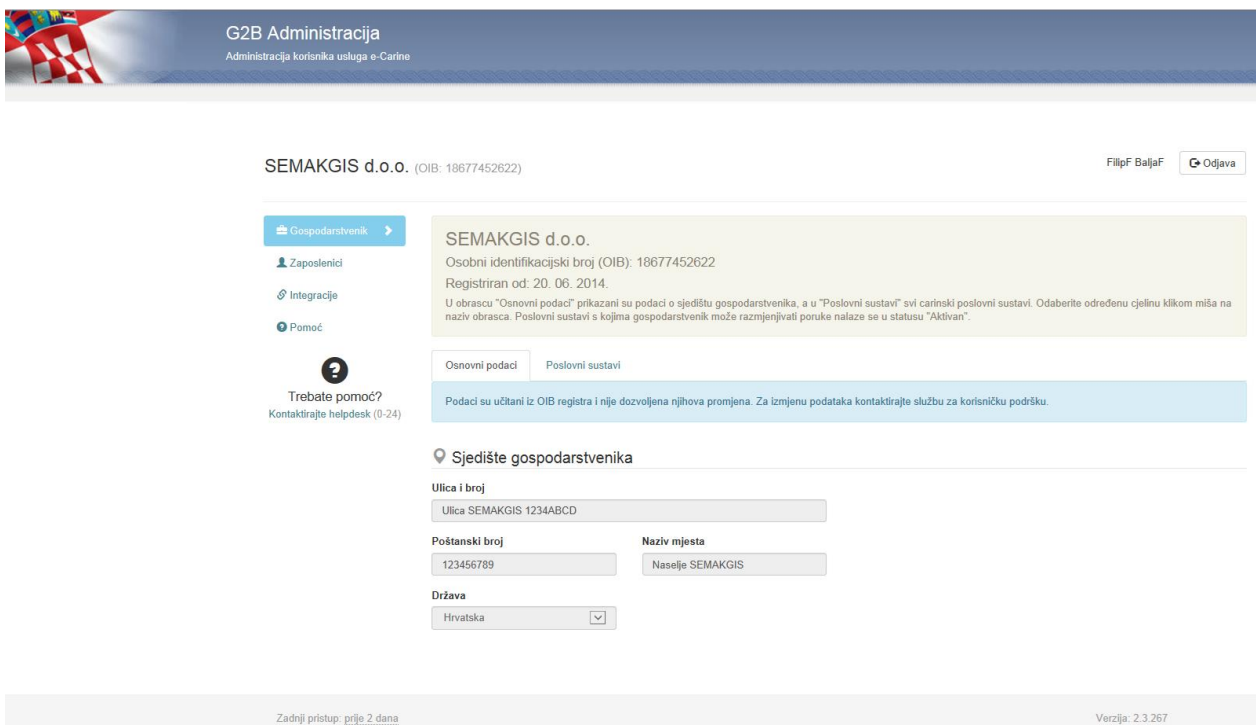

Slika 4 Ekran s prikazom Osnovnih podataka o gospodarstveniku

Ekran aplikacije je podijeljen na sljedeće cjeline prikazane na lijevoj strani ekrana:

1. Gospodarstvenik

U ovoj cjelini prikazani su podaci o sjedištu gospodarstvenika te o poslovnim sustavima. Pod pojmom „gospodarstvenik“ podrazumijeva se pravna osoba, obrt ili obiteljsko poljoprivredno gospodarstvo (OPG) čiji će sustavi elektronički komunicirati s Informacijskim sustavom Carinske uprave, putem G2B servisa.

2. Zaposlenici

U cjelini „Zaposlenici“ prikazani su podaci o djelatnicima gospodarstvenika.

e-carina	Verzija: 2.1
Aplikacija za administraciju korisnika G2B usluga	Datum: 07.09.2016

3. Integracije

U cjelini „Integracije“ prikazani su podaci o integracijama gospodarstvenika.

Pojedina cjelina može sadržavati više obrazaca. Cjelina ili obrazac unutar pojedine cjeline se odbire klikom miša na naziv željene cjeline ili obrasca.

e-carina	Verzija: 2.1
Aplikacija za administraciju korisnika G2B usluga	Datum: 07.09.2016

4. Administracija gospodarstvenika s OIB profilom

4.1 Gospodarstvenik

Podatke o gospodarstveniku moguće je administrirati odabirom cjeline „Gospodarstvenik“.

U zaglavlju ekrana (Slika 4) prikazani su sljedeći podaci i njih nije moguće promijeniti:

- Naziv gospodarstvenika,
- Profil gospodarstvenika: OIB ili EORI,
- vrijednost OIB ili EORI broja ovisno o profilu gospodarstvenika,
- Datum registracije u G2B sustav (datum kada je djelatnik Carinske uprave odobrio prijavu gospodarstvenika).

4.1.1 Osnovni podaci o gospodarstveniku

Odabirom obrasca „Osnovni podaci“ otvara se ekran s prikazom podataka o sjedištu gospodarstvenika (Slika 5). Za sve gospodarstvenike koji su pravne osobe Osnovni podaci o gospodarstveniku su preuzeti iz OIB registra Porezne uprave te ih nije moguće mijenjati. Prikazani su sljedeći podaci:

- Ulica i broj,
- Poštanski broj,
- Naziv mjesta,
- Država.

Iznimno, za gospodarstvenike koji su vlasnici obrta ili obiteljskog poljoprivrednog gospodarstva podaci su preuzeti iz prijave gospodarstvenika te ih je moguće mijenjati.

4.1.2 Promjena osnovnih podataka o gospodarstveniku

Za promjenu podataka potrebno je unijeti podatke u za to predviđena polja na ekranu te odabrati opciju „Spremi promjene“ (Slika 5).

Ako se želi odustati od izmjena potrebno je odabrati opciju „Odustani od izmjena“ (Slika 5).

e-carina	Verzija: 2.1
Aplikacija za administraciju korisnika G2B usluga	Datum: 07.09.2016

Osnovni podaci
Poslovni sustavi

📍 Sjedište gospodarstvenika

Ulica i broj

Poštanski broj Naziv mjesta

Država

🔄 Odustani od izmjena
✔ Spremi promjene

Slika 5 Osnovni podaci gospodarstvenika

4.1.3 Poslovni sustavi gospodarstvenika

Na obrascu „Poslovni sustavi“ navedeni su svi poslovni sustavi za koje se gospodarstvenik može registrirati te informacije o njihovom trenutnom statusu i datumu promjene statusa poslovnog sustava (Slika 6).

Mogući statusi poslovnog sustava su sljedeći:

- „Ne koristi se“ – gospodarstvenik nije registriran za rad s poslovnim sustavom,
- „Aktivan“ – gospodarstvenik je registriran za rad s poslovnim sustavom,
- „U obradi“ – gospodarstvenik je poslao zahtjev za registraciju te zahtjev čeka na odobrenje od strane djelatnika Carinske uprave,
- „Suspendiran“ – poslovni sustav je suspendiran te gospodarstvenik nije u mogućnosti razmjenjivati poruke s poslovnim sustavom. Za ponovnu aktivaciju, potrebno je kontaktirati carinski helpdesk putem E-mail adrese: helpdesk@carina.hr ili telefonski (+385-1-6511888),
- „Odbijen“ – zahtjev za registraciju poslovnog sustava je odbijen od strane djelatnika Carinske uprave. Moguće je ponovo zatražiti pristup odabirom akcije „Zatraži ponovo“.

Ako gospodarstvenik više ne želi razmjenjivati poruke s određenim poslovnim sustavom može odabrati opciju „Onemogućiti pristup“. Poslovni sustav promijenit će status u „Ne koristi se“.

e-carina	Verzija: 2.1
Aplikacija za administraciju korisnika G2B usluga	Datum: 07.09.2016

Osnovni podaci		Poslovni sustavi	
 Poslovni sustavi s kojima izmjenjujete poruke			
Poslovni sustav	Status	Datum promjene	
ECS ECS (Export Control System) je sustav za kontrolu izvoza, više o ECS-u	✔ Aktivan	5. 5. 2015. 08:49:21	✘ Onemogućiti pristup
EMCS EMCS (Excise Movement and Control System) je sustav za kontrolu kretanja trošarinskih proizvoda u sustavu odgode plaćanja trošarine, više o EMCS-u Trenutno koristite EMCS web aplikaciju. Za pristup putem G2B servisa odaberite: <div style="border: 1px solid #ccc; padding: 2px; display: inline-block; margin-top: 5px;"> ↔ Omogući razmjenu poruka putem G2B servisa </div>	✔ Aktivan	5. 5. 2015. 08:50:32	✘ Onemogućiti pristup
E-TROŠARINE ET (e-Trošarine) je sustav elektroničkog podnošenja trošarinskih i poreznih obrazaca, više o e-Trošarinama	✔ Aktivan	5. 5. 2015. 08:48:03	✘ Onemogućiti pristup
ICS ICS (Import Control System) je sustav za kontrolu uvoza, više o ICS-u	✔ Aktivan	5. 5. 2015. 08:48:03	✘ Onemogućiti pristup
NCTS NCTS (New Computerised Transit System) je sustav za provođenje provoznog postupka, više o NCTS-u	⌚ U obradi	6. 5. 2015. 16:44:30	
INTRASTAT INST (Intrastat) je sustav za prikupljanje podataka o robnoj razmjeni, više o Intrastat-u	❌ Odbijen	6. 5. 2015. 16:44:22	↻ Zatraži ponovo
HRAIS HRAIS (AIS - Automated Import System) je sustav za obradu uvoznih carinskih deklaracija, više o hrAIS-u	⌚ Suspendiran	6. 5. 2015. 16:34:57	
BANKOVNE GARANCIJE Aplikacija za pregled stanja bankovne garancije pojedinog obveznika	Ne koristi se	-	+ Zatraži pristup

Slika 6 Poslovni sustavi gospodarstvenika

4.1.4 Promjena statusa poslovnih sustava gospodarstvenika i registracija novih

Aktivacija pristupa poslovnom sustavu vrši se odabirom opcije „Zatraži pristup“ (Slika 6). Poslovni sustav će promijeniti status iz „Ne koristi se“ u „U obradi“. Nakon što djelatnik Carinske uprave odobri pristup poslovnom sustavu, promijenit će status u „Aktivan“. O tome će svi registrirani administratori gospodarstvenika biti obaviješteni e-mail porukom.

Ako djelatnik Carinske uprave odbije zahtjev za registraciju poslovnog sustava, status će se promijeniti u „Odbijen“.

Administrator će moći ponovo podnijeti zahtjev za dodjelu istog poslovnog sustava odabirom akcije „Zatraži ponovo“. Potom će poslovni sustav ponovo promijeniti status u „U obradi“ te postati „Aktivan“ po odobrenju djelatnika Carinske uprave.

Ako korisnik više ne želi razmjenjivati poruke s određenim poslovnim sustavom može odabrati opciju „Onemogućiti pristup“. Poslovni sustav promijenit će status u „Ne koristi se“.

e-carina	Verzija: 2.1
Aplikacija za administraciju korisnika G2B usluga	Datum: 07.09.2016

4.1.5 EMCS razmjena poruka

Kada se registrira poslovni sustav EMCS omogućava se komunikacija s EMCS sustavom. Komunikacija s EMCS sustavom moguća je putem:

- EMCS web aplikacije koju Carinska uprava Republike Hrvatske, kao jedan od tehničkih preduvjeta za korištenje EMCS sustava, nudi ovlaštenim gospodarskim subjektima kao jednu od mogućnosti za pristup,
- vlastitih IT sustava kompatibilnih s EMCS sustavom.

U slučaju korištenja vlastitih IT sustava kompatibilnih s EMCS sustavom potrebno je omogućiti razmjenu poruka putem G2B servisa odabirom opcije „Omogući razmjenu poruka putem G2B servisa“ (Slika 6).

U slučaju korištenja EMCS web aplikacije potrebno je odabrati opciju „Onemogući razmjenu poruka putem G2B servisa“ (Slika 7).

EMCS

EMCS (Excise Movement and Control System) je sustav za kontrolu kretanja trošarinskih proizvoda u sustavu odgode plaćanja trošarine, [više o EMCS-u](#)

Trenutno za razmjenu poruka s EMCS poslovnim sustavom koristite G2B servis. Ako Aktivan

5. 5. 2015. 08:50:32

Onemogući pristup

Onemogući razmjenu poruka putem G2B servisa

Slika 7 Prikaz ekrana kada je uključena opcija za razmjenu poruka putem G2B servisa

e-carina	Verzija: 2.1
Aplikacija za administraciju korisnika G2B usluga	Datum: 07.09.2016

4.1.6 Zastupstva

Na obrascu „Zastupstva“ prikazana su sva zastupstva u kojima je gospodarstvenik u ulozi zastupnika ili zastupana osobe. Prikazan je status, period važenja te poslovni sustavi obuhvaćeni pojedinim zastupstvom (Slika 8).

#	Zastupana osoba	Zastupnik	Stanje	Poslovni sustavi	Period važenja	
2016-126	DANA d.o.o. (35913098967)	Makis d.o.o. (30000000008)	Aktivno	ECS	06. - 06. 09. 2016.	Prikaži
2016-125	DANA d.o.o. (35913098967)	Makis d.o.o. (30000000008)	Ukinuto	ICS	06. - 06. 09. 2016.	Prikaži
2016-124	DANA d.o.o. (35913098967)	Makis d.o.o. (30000000008)	Usuglašeno	ECS	07. - 07. 09. 2016.	Prikaži
2016-123	Makica in družbenik D.N.O. (SI10235639)	Makis d.o.o. (30000000008)	Aktivno	ECS i ICS	06. - 06. 09. 2016.	Prikaži
2016-122	Sikam d.o.o. (20000000009)	Makis d.o.o. (30000000008)	Isteklo	ICS	04. - 05. 09. 2016.	Prikaži
2016-121	Makis d.o.o. (30000000008)	Sikam d.o.o. (20000000009)	U izradi	ECS	07. 09. 2016. -	Uredi

Slika 8 Zastupstva

Mogući statusi zastupstva su sljedeći:

- „U izradi“ – zastupstvo je kreirano, ali nije još usuglašeno od strane oba sudionika,
- „Usuglašeno“ – oba sudionika su se usuglasila s podacima zastupstva, ali nije još nastupio datum aktivacije,
- „Aktivno“ – zastupstvo je usuglašeno i važeće obzirom na dani period važenja,
- „Isteklo“ – istekao je period važenja zastupstva,
- „Ukinuto“ – zastupstvo je ukinuto od strane zastupnika, zastupane osobe ili carinskog djelatnika.

Životni ciklus zastupstva (Slika 9) započinje njegovim kreiranjem od strane zastupnika ili zastupane osobe. Nakon što je zastupstvo kreirano, dobiva status „U izradi“ te se čeka suglasnost drugog sudionika.

Nakon što se drugi sudionik usuglasi s podacima zastupstva, zastupstvo dobiva status „Usuglašeno“. Ako bilo koji sudionik u procesu usuglašavanja izmijeni podatke prije davanja vlastite suglasnosti, zastupstvo ostaje u statusu „U izradi“ sve dok se i drugi sudionik ne usuglasi s izmijenjenim podacima. U slučaju nepostizanja suglasnosti sudionika do danog roka za usuglašavanje, zastupstvo se automatski briše.

Nastupom datuma početka važenja usuglašenog zastupstva, zastupstvo dobiva status „Aktivno“, čime je zastupniku omogućeno korištenje poslovnih sustava u okviru zastupstva u svrhu zastupanja

e-carina	Verzija: 2.1
Aplikacija za administraciju korisnika G2B usluga	Datum: 07.09.2016

zastupane osobe.

Zastupstvo je aktivno sve do njegovog ukidanja ili proteka datuma isteka zastupstva, čime dobiva status „Ukinuto“, odnosno „Isteklo“. Istekom ili ukidanjem zastupstva, zastupniku je onemogućeno daljnje korištenje poslovnih sustava u okviru zastupstva u svrhu zastupanja zastupane osobe.

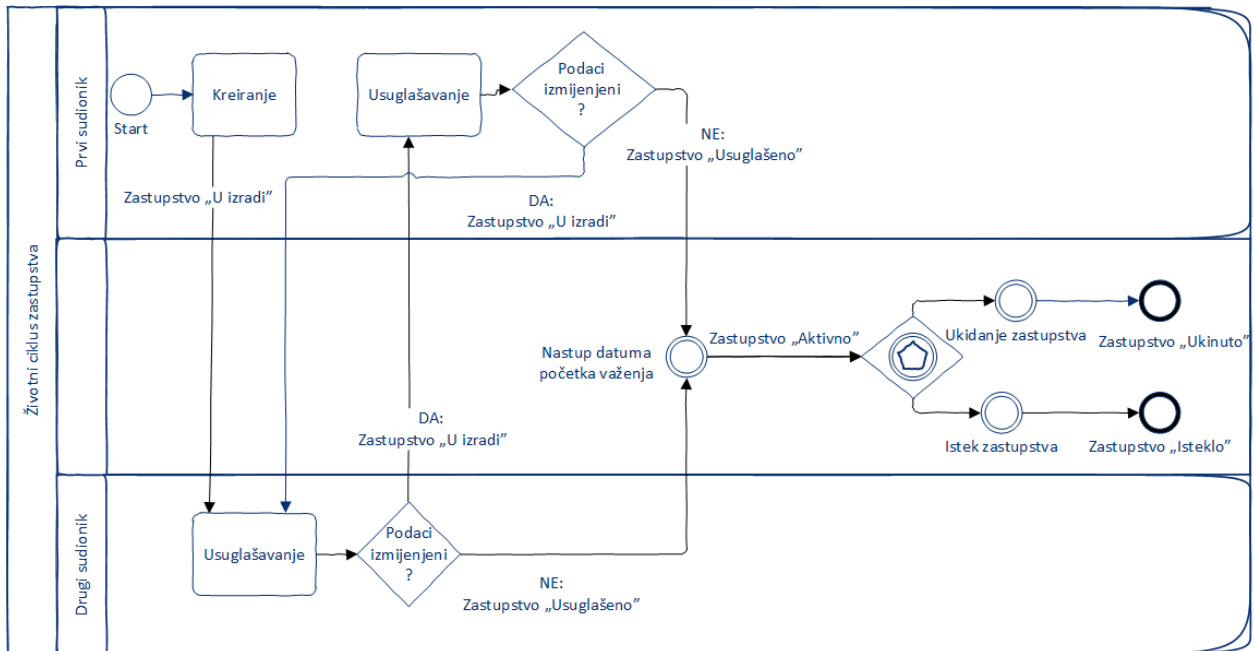

Slika 9 BPMN dijagram „Životni ciklus zastupstva“

4.1.7 Kreiranje novog zastupstva

Novo zastupstvo može kreirati zastupnik ili zastupana osoba u zastupstvu, odabirom opcije „Novo zastupstvo“ na obrascu „Zastupstva“ (Slika 8).

Ekran za unos novog zastupstva (Slika 10) obuhvaća unos sljedećih informacija:

- „Uloga mojeg gospodarstvenika“
- „Vrsta zastupstva“
- „Zastupana osoba“
- „Zastupnik“
- „Osnovni podaci“
- „Poslovni sustavi u zastupstvu“
- „Prilozi“

Uloga mojeg gospodarstvenika

Zastupana osoba Zastupnik

Vrsta zastupstva

Izravno zastupanje Neizravno zastupanje Zastupanje u trošarinama i posebnim porezima

Zastupana osoba

Identifikator gospodarstvenika (OIB/EORI)

30000000008

Naziv

Makis d.o.o.

Ulica i broj

Činovnečka 31A

Poštanski broj

10000

Naziv mjesta

Zagreb

Država

Hrvatska

Broj telefona (npr. +385-1-1234567)

npr. +385-1-1234567

e-mail adresa

e-mail adresa

Ime i prezime odgovorne osobe

Ime i prezime odgovorne osobe

Vrsta identifikatora

OIB

Identifikator odgovorne osobe

Identifikator odgovorne osobe

Zastupnik

Identifikator gospodarstvenika (OIB/EORI)

Naziv

Ulica i broj

Poštanski broj

Naziv mjesta

Država

-

Broj telefona (npr. +385-1-1234567)

npr. +385-1-1234567

e-mail adresa

e-mail adresa

Osnovni podaci

Naziv zastupstva

Opis zastupstva

Period važenja

od do

Poslovni sustavi u zastupstvu

Odaberite poslovne sustave obuhvaćene zastupstvom. Poslovni sustavi za koje vam nedostaju ovlaštenja označeni su ikonom  i nije ih moguće uključiti u zastupstvo. Ovlaštenja možete zatražiti na jezičcu [poslovni sustavi](#).

Prilozi (opcionalno)

Uključite priloge relevantne ovom zastupstvu. Na primjer ugovore o zastupanju, dozvole i slično.

Naziv priloga

Opis sadržaja priloga

Dokument

* ili dovucite  datoteku priloga (.pdf) u ovaj prostor

Slika 10 Unos novog zastupstva

e-carina	Verzija: 2.1
Aplikacija za administraciju korisnika G2B usluga	Datum: 07.09.2016

Odabirom uloge u panelu „**Uloga mojeg gospodarstvenika**“ automatski se popunjavaju identifikacijski i adresni podaci u panelu „Zastupnik“ ili „Zastupana osoba“ na temelju već unesenih podataka o sjedištu gospodarstvenika na obrascu „Osnovni podaci“ i te podatke nije moguće ručno promijeniti (Slika 11).

Uloga mojeg gospodarstvenika

Zastupana osoba
 Zastupnik

Vrsta zastupstva

Izravno zastupanje
 Neizravno zastupanje
 Zastupanje u trošarinama i posebnim porezima

Zastupana osoba

Identifikator gospodarstvenika (OIB/EORI)

30000000008

Naziv

Makis d.o.o.

Ulica i broj

Činovnečka 31A

Poštanski broj

10000

Naziv mjesta

Zagreb

Država

Hrvatska

Zastupnik

Identifikator gospodarstvenika (OIB/EORI)

|

Dohvati podatke

Naziv

Naziv

Ulica i broj

Ulica i broj

Poštanski broj

Poštanski broj

Naziv mjesta

Naziv mjesta

Država

-

Slika 11 Odabir uloge korisnikovog gospodarstvenika

U panelu „**Vrsta zastupstva**“ potrebno je odabrati jednu od ponuđenih vrsti zastupanja. Klikom na pojedinu opciju prikazuje se detaljni opis pojedine vrste zastupanja (Slika 12).

Vrsta zastupstva

Izravno zastupanje
 Neizravno zastupanje
 Zastupanje u trošarinama i posebnim porezima

i Zastupana osoba (trošarinski/porezni obveznik) ovlašćuje zastupnika da u njegovo ime i račun može u trošarinskom i poreznom postupku pred Carinskom upravom podnositi trošarinske obrasce i obrasce posebnih poreza i njihove ispravke te s time u vezi poduzimati sve radnje koje se odnose na uporabu sustava elektroničke razmjene podataka za podnošenje trošarinskih obrazaca i obrazaca posebnih poreza (sustava e-Trošarine).

Slika 12 Vrsta zastupanja

U panelu „**Zastupana osoba**“ (Slika 13), u slučaju da je kao uloga korisnikovog gospodarstvenika odabrana opcija „Zastupnik“, potrebno je unijeti OIB ili EORI zastupane osobe te kliknuti na opciju „Dohvati podatke“. Time se identifikacijski i adresni podaci zastupane osobe automatski popunjavaju i nije ih moguće promijeniti. Iznimno, u slučaju da je zastupana osoba obrt ili obiteljsko poljoprivredno gospodarstvo, identifikacijski i adresni podaci se neće automatski popuniti, nego ih je potrebno unijeti ručno.

e-carina	Verzija: 2.1
Aplikacija za administraciju korisnika G2B usluga	Datum: 07.09.2016

Zastupana osoba

Identifikator gospodarstvenika (OIB/EORI)

Naziv

Ulica i broj

Poštanski broj

Naziv mjesta

Država

Broj telefona (npr. +385-1-1234567)

e-mail adresa

Ime i prezime odgovorne osobe

Vrsta identifikatora

Identifikator odgovorne osobe

Slika 13 Zastupana osoba

Kontaktne podatke (broj telefona i e-mail adresa) te podatke o odgovornoj osobi na strani zastupane osobe unose se ručno. Osim OIB broja moguće je odabrati i neku drugu ponudenu vrstu identifikatora (broj putovnice ili broj nacionalne identifikacijske iskaznice) odgovorne osobe. U slučaju da vrsta identifikatora nije među ponuđenima potrebno je odabrati opciju „Ostalo“ i upisati vrstu identifikatora (Slika 14).

Vrsta identifikatora

Identifikator odgovorne osobe

Slika 14 Unos vrste identifikatora

U panelu „**Zastupnik**“ (Slika 15), u slučaju da je kao uloga korisnikovog gospodarstvenika odabrana opcija „Zastupana osoba“, potrebno je unijeti OIB ili EORI broj zastupnika te kliknuti na opciju „Dohvati podatke“. Time se identifikacijski i adresni podaci zastupnika automatski popunjavaju i nije ih moguće promijeniti.

Kontaktne podatke (broj telefona i e-mail adresa) zastupnika unose se ručno.

e-carina	Verzija: 2.1
Aplikacija za administraciju korisnika G2B usluga	Datum: 07.09.2016

 **Zastupnik**

Identifikator gospodarstvenika (OIB/EORI)

2000000009 

Naziv

Sikam d.o.o.

Ulica i broj

Zvonimirova 31A

Poštanski broj **Naziv mjesta**

10410 Velika Gorica

Država

Hrvatska

Broj telefona (npr. +385-1-1234567)

npr. +385-1-1234567

e-mail adresa

e-mail adresa

Slika 15 Zastupnik

U panelu „**Osnovni podaci**“ unose se naziv, opis te period važenja zastupstva (Slika 16).

Datum početka važenja mora biti unesen i ne može biti datum u prošlosti.

Datum kraja važenja zastupstva nije obavezan. U slučaju da datum kraja važenja nije unesen, zastupstvo vrijedi do njegovog ukidanja.

Osnovni podaci

Naziv zastupstva

Zastupstvo za ECS između Makis d.o.o. i Sikamd.o.o.

Opis zastupstva

Zastupstvo za ECS između Makis d.o.o. kao zastupane osobe i Sikamd.o.o. kao zastupnika

Period važenja

od 15. 9. 2016. do

Slika 16 Osnovni podaci zastupstva



U panelu „**Poslovni sustavi u zastupstvu**“ (Slika 17) prikazuju se poslovni sustavi koje je moguće uključiti u zastupstvo, ovisno o profilu zastupnika i zastupane osobe te odabranoj vrsti zastupanja.

Poslovni sustavi kojima gospodarstvenik nema pristup označeni su ikonom . Takve sustave moguće je uključiti u zastupstvo tek nakon što Carinska uprava odobri gospodarstveniku pristup tim sustavima. Pristup poslovnom sustavu možete zatražiti na obrascu „**Poslovni sustavi**“.

e-carina	Verzija: 2.1
Aplikacija za administraciju korisnika G2B usluga	Datum: 07.09.2016

Poslovni sustavi u zastupstvu

Odaberite poslovne sustave obuhvaćene zastupstvom. Poslovni sustavi za koje vam nedostaju ovlaštenja označeni su ikonom  i nije ih moguće uključiti u zastupstvo. Ovlaštenja možete zatražiti na jeziku poslovni sustavi.

<input type="checkbox"/> ECS	<input type="checkbox"/> ICS
<input type="checkbox"/> EMCS 	<input type="checkbox"/> INTRASTAT
<input type="checkbox"/> BANKOVNE GARANCIJE 	<input type="checkbox"/> NCTS
<input type="checkbox"/> HRAIS 	

Slika 17 Poslovni sustavi u zastupstvu

U panelu „**Prilozi**“ učitavaju se PDF datoteke priložene zastupstvu (Slika 18). Nakon unosa naziva i opisa te odabira datoteke koju se prilaže kliknite na „Priloži“.

Prilozi (opcionalno)

Uključite priloge relevantne ovom zastupstvu. Na primjer ugovore o zastupanju, dozvole i slično.

Naziv priloga

Opis sadržaja priloga

>Lorem ipsum dolor sit amet, has aequa labitur incorrupte ei, cetero legimus scaevola eam te. Sea impetus fuisset quaestio ne, an usu mundi iuvarer maiorum. An malis audiam sea. In eam tale commodo, sed ne cibo simul videtur. nec viris eusevius eleifend ne. Eutata debet veritue cum, te

Dokument

test.pdf
Odaberite...

* ili dovcite  datoteku priloga (.pdf) u ovaj prostor

Slika 18 Dodavanje priloga

Po prilaganju prvog priloga, možete isti obrisati klikom na opciju „Ukloni prilog“ ili dodati sljedeći prilog (Slika 19).

e-carina	Verzija: 2.1
Aplikacija za administraciju korisnika G2B usluga	Datum: 07.09.2016

Prilozi (opcionalno)

Uključite priloge relevantne ovom zastupstvu. Na primjer ugovore o zastupanju, dozvole i slično.

Lorem ipsum

Lorem ipsum dolor sit amet, has aequae labitur incorrupte ei, cetero legimus scaevola eam te. Sea impetus fuisset quaestio ne, an usu mundi iuaret maiorum. An malis audiam sea. In eam tale commodo, sed ne cibo simul viderer, nec viris quaeque eleifend no. Eu tota debet veritus eum, te sea malis nonummy accumsan, ve

test.pdf (1,9 MiB)

Ukloni prilog

Naziv priloga

Opis sadržaja priloga

Dokument

 Odaberite...

* ili dovcute datoteku priloga (.pdf) u ovaj prostor

Priloži

Slika 19 Uklanjanje priloga i dodavanje sljedećeg priloga

Nakon unosa podataka o zastupstvu i klika na opciju „**Kreiraj novo zastupstvo**“, zastupstvo se sprema u statusu „U izradi“ te se šalje e-mail obavijest o potrebi davanja suglasnosti administratorima drugog sudionika.

Iznimno, samo u slučaju kada zastupana osoba nije registrirani gospodarstvenik u G2B sustavu te davanje suglasnosti kroz aplikaciju nije moguće, zastupstvo odmah po kreiranju dobiva status „Usuglašeno“, odnosno „Aktivno“, ovisno o datumu početka važenja zastupstva.

Po spremanju zastupstva, možete ispisati obrazac „Zastupanja“ klikom na opciju „**Ispiši zastupstvo**“ (Slika 20).

Spremi izmjene

Ispiši zastupstvo

Izbriši zastupstvo

Slika 20 Ispis zastupstva

4.1.8 Izmjene i usuglašavanje zastupstva

Nakon što je jedan od sudionika u zastupstvu kreirao novo zastupstvo, drugi sudionik se mora usuglasiti s unesenim podacima. Na obrascu „**Zastupstva**“, kliknite na opciju „Uredi“ u retku zastupstva za koje želite dati suglasnost (Slika 21).

e-carina	Verzija: 2.1
Aplikacija za administraciju korisnika G2B usluga	Datum: 07.09.2016

Osnovni podaci Poslovni sustavi **Zastupstva**

+ Novo zastupstvo

Q Gospodarstvenik, OIB/EORI ili broj zastupstva... Traži ▼ Dodatne opcije

#	Zastupana osoba	Zastupnik	Stanje	Poslovni sustavi	Period važenja	
2016-141	Makis d.o.o. (30000000008)	Sikam d.o.o. (20000000009)	U izradi	ICS	09. - 09. 09. 2016.	

Slika 21 Uređivanje zastupstva

Na ekranu za uređivanje zastupstva prikazani su svi prethodno uneseni podaci o zastupstvu. Ukoliko ste suglasni sa svim podacima, kliknite opciju „**Suglasan sam**“ pri vrhu (Slika 22) ili na dnu ekrana (Slika 23). Zastupstvo će dobiti status „Usuglašeno“, odnosno „Aktivno“ ovisno o tome je li datum početka važenja budući ili tekući datum.

Zadnju promjenu podataka izvršio je **Makis d.o.o.** (OIB/EORI: 30000000008) prije 17 minuta.
Rok za usuglašavanje zastupanja je za 1 tjedan. Neusuglašena zastupstva se po isteku roka automatski brišu.
Ukoliko želite izmijeniti podatke zastupanja, nakon izmjena kliknite **Spremi izmjene**. S izmjenama se mora usuglasiti drugi sudionik, o čemu će biti obaviješten e-mail porukom.

Čeka se suglasnost **Sikam d.o.o.** (OIB/EORI: 20000000009). Suglasan sam

Slika 22 Davanje suglasnosti

Spremi izmjene

Ispiši zastupstvo Izbriši zastupstvo Suglasan sam

Slika 23 Opcije na ekranu za uređivanje zastupstva

Nakon što je zastupstvo usuglašeno, **daljnje izmijene podataka nisu dozvoljene**.

Ukoliko niste suglasni sa svim podacima, izmijenite sporne podatke te kliknite opciju „**Spremi izmjene**“ (Slika 23). Dozvoljena je izmjena svih podataka osim identifikatora i uloga sudionika, vrste zastupanja te priloga koje je učitao drugi sudionik.

Nakon što ste spremili izmjene kliknite opciju „**Suglasan sam**“. U slučaju davanja suglasnosti uz prethodno napravljene izmjene, zastupstvo ostaje u statusu „U izradi“, a drugom se sudioniku zastupstva šalje e-mail obavijest o izmjeni podataka i potrebi davanja suglasnosti na izmijene.

Sve izmijene podataka od strane bilo kojeg sudionika prikazuju se u skočnom prozoru klikom na ikonu pored izmijenjenog podatka (Slika 24).

e-carina	Verzija: 2.1
Aplikacija za administraciju korisnika G2B usluga	Datum: 07.09.2016

Poštanski broj: 10410

Naziv mjesta: Velika Gorica

Država: Hrvatska

Broj telefona (npr. +385-1-1234567): +385-1-12345614

e-mail adresa: em2@test.com

Kada	Što	Tko
prije 3 minute	+385-1-12345614	Sikam d.o.o.
prije 32 minuta	+385-1-1234561	Makis d.o.o.

Slika 24 Povijest izmjene podatka

4.1.9 Brisanje zastupstva

Brisanje zastupstva dozvoljeno je samo za zastupstva u statusima „U izradi“ i „Usuglašeno“. Na obrascu „**Zastupstva**“, kliknite na opciju „Uredi“ u retku zastupstva koje želite obrisati (Slika 21).

Na ekranu za uređivanje zastupstva odaberite opciju „Izbriši zastupstvo“ (Slika 25).

Spremi izmjene

Ispiši zastupstvo Izbriši zastupstvo Suglasan sam

Slika 25 Brisanje zastupstva

U dijalogu za potvrdu brisanja, potvrdite brisanje odabirom opcije „Potvrdi“ (Slika 26).

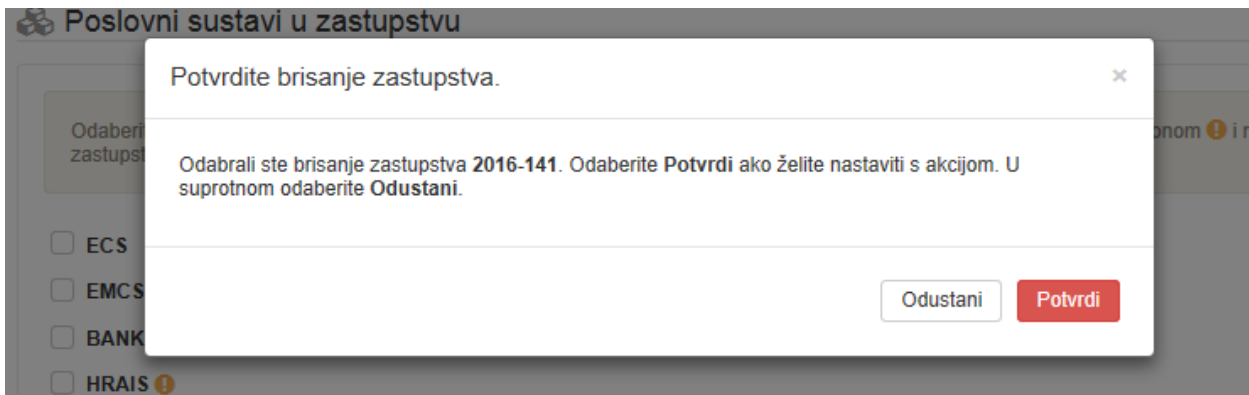

Slika 26 Potvrda brisanja zastupstva

Nakon potvrde brisanja, šalje se e-mail obavijest o brisanju zastupstva administratorima drugog sudionika.

4.1.10 Ukidanje zastupstva

Ukidanje zastupstva dozvoljeno je samo za zastupstva u statusu „Aktivno“. Na obrascu „**Zastupstva**“, kliknite na opciju „Uredi“ u retku zastupstva koje želite ukinuti (Slika 21).

Na ekranu za uređivanje zastupstva odaberite opciju „Ukini zastupstvo“ (Slika 27).

e-carina	Verzija: 2.1
Aplikacija za administraciju korisnika G2B usluga	Datum: 07.09.2016

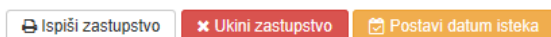

Slika 27 Ukidanje zastupstva

U dijalogu za potvrdu ukidanja, unesite razlog ukidanja i potvrdite ukidanje odabirom opcije „Potvrđi“ (Slika 28).

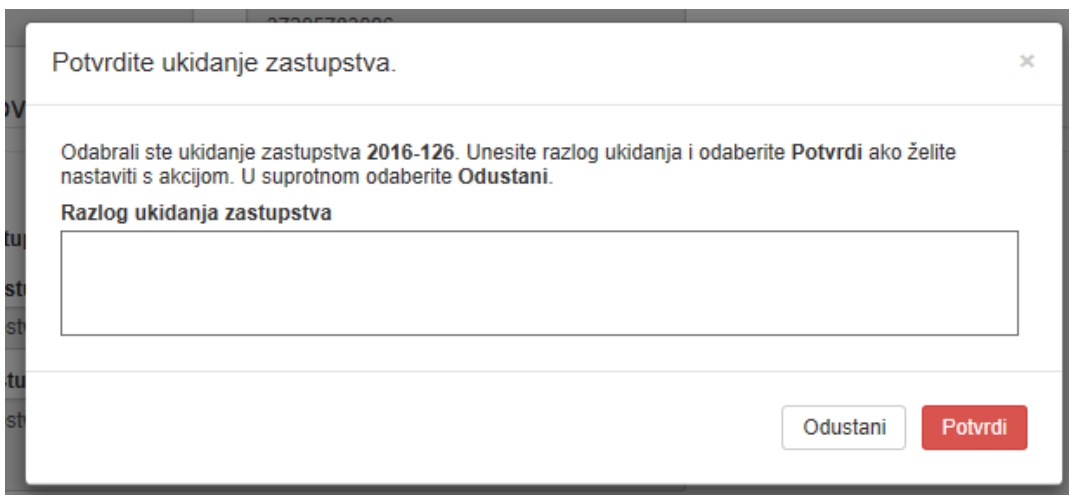

Slika 28 Potvrda ukidanja zastupstva

Nakon potvrde ukidanja, zastupstvo dobiva status „Ukinuto“ te se šalje e-mail obavijest o ukidanju zastupstva administratorima drugog sudionika. Potvrdom ukidanja, zastupniku je onemogućeno daljnje zastupanje po tome zastupstvu.

4.1.11 Postavljanje datuma isteka zastupstva

Postavljanje datuma isteka zastupstva dozvoljeno je samo za zastupstvo u statusu „Aktivno“ za koje nije unesen datum kraja važenja zastupstva.

Na obrascu „**Zastupstva**“, kliknite na opciju „Uredi“ u retku zastupstva za koje želite postaviti datum isteka (Slika 21).

Na ekranu za uređivanje zastupstva odaberite opciju „Postavi datum isteka“ (Slika 29).

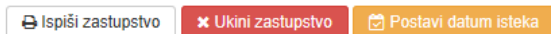

Slika 29 Postavljanje datuma isteka zastupstva

U dijalogu za postavljanje datuma isteka, unesite datum isteka i potvrdite odabirom opcije „Potvrđi“ (Slika 30). Datum isteka može biti tekući ili budući datum.

e-carina	Verzija: 2.1
Aplikacija za administraciju korisnika G2B usluga	Datum: 07.09.2016

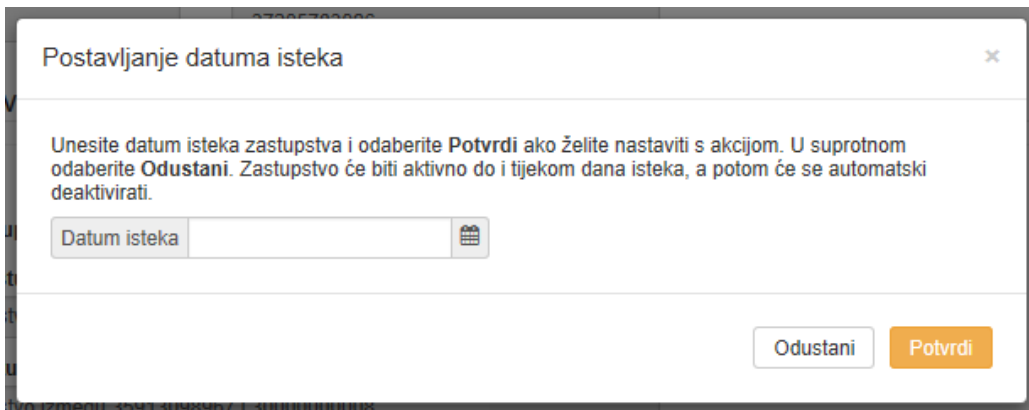

Slika 30 Potvrda ukidanja zastupstva

Nakon potvrde postavljanja datuma isteka, zastupstvo ostaje aktivno sve do proteka tog datuma. Administratorima drugog sudionika šalje se e-mail obavijest o postavljanju datuma isteka zastupstva. Protekom tog datuma, zastupstvo dobiva status „Isteklo“ i zastupniku se onemogućava daljnje zastupanje po tome zastupstvu.

4.1.12 Pretraživanje zastupstava

Na obrascu „Zastupstva“ u polje za pretraživanje unesite početni dio ili puni naziv gospodarstvenika, puni OIB ili EORI, ili puni broj zastupstva te kliknite opciju „Traži“ (Slika 31). Prikazat će se sva zastupstva koja zadovoljavaju uneseni kriterij.

Osnovni podaci
 Poslovni sustavi
 Zastupstva

[+ Novo zastupstvo](#)

#	Zastupana osoba	Zastupnik	Stanje	Poslovni sustavi	Period važenja	
2016-141	Makis d.o.o. (30000000008)	Sikam d.o.o. (20000000009)	Usuglašeno	ICS	09. - 09. 09. 2016.	Prikaži
2016-122	Sikam d.o.o. (20000000009)	Makis d.o.o. (30000000008)	Isteklo	ICS	04. - 05. 09. 2016.	Prikaži
2016-121	Makis d.o.o. (30000000008)	Sikam d.o.o. (20000000009)	U izradi	ECS	07. 09. 2016. -	Uredi

Slika 31 Pretraživanje zastupstava

Za filtriranje zastupstava po poslovnim sustavima i statusu, odaberite „Dodatne opcije“ i označite poslovne sustave i status po kojem želite filtrirati rezultate (Slika 32).

Osnovni podaci
 Poslovni sustavi
 Zastupstva

+ Novo zastupstvo

Za poslovne sustave

i Prema stanju

- | | |
|--|--|
| <input checked="" type="checkbox"/> Duhanske markice MHRH | <input type="checkbox"/> HRAIS |
| <input checked="" type="checkbox"/> E-TROŠARINE - Duhanske markice izvozne | <input type="checkbox"/> ICS |
| <input checked="" type="checkbox"/> ECS | <input checked="" type="checkbox"/> INTRASTAT |
| <input type="checkbox"/> EMCS | <input type="checkbox"/> NCTS |
| <input type="checkbox"/> E-TROŠARINE | <input checked="" type="checkbox"/> Trošarinski provoz duhanskih prerađevina |
| <input type="checkbox"/> BANKOVNE GARANCIJE | |

- | | |
|--|--|
| <input type="radio"/> sva | <input type="radio"/> aktivna |
| <input type="radio"/> čekaju moju suglasnost | <input checked="" type="radio"/> istekla |
| <input type="radio"/> u izradi | <input type="radio"/> ukinuta |
| <input type="radio"/> usuglašena | |

#	Zastupana osoba	Zastupnik	Stanje	Poslovni sustavi	Period važenja	
2016-124	DANA d.o.o. (35913098967)	<input checked="" type="radio"/> Makis d.o.o. (30000000008)	<input checked="" type="checkbox"/> Isteklo	ECS	07. - 07. 09. 2016.	<input type="button" value="Prikaži"/>
2016-123	Makica in družbenik D.N.O. (SI10235639)	<input checked="" type="radio"/> Makis d.o.o. (30000000008)	<input checked="" type="checkbox"/> Isteklo	ECS i ICS	06. - 06. 09. 2016.	<input type="button" value="Prikaži"/>

Slika 32 Filtriranje zastupstava po poslovnim sustavima i statusu

e-carina	Verzija: 2.1
Aplikacija za administraciju korisnika G2B usluga	Datum: 07.09.2016

4.2 Zaposlenici

Na početnom ekranu cjeline „Zaposlenici“ nalazi se lista s osnovnim podacima svih zaposlenika gospodarstvenika (Slika 33). Prikazani su sljedeći podaci:

- Ime i prezime zaposlenika,
- Ima li zaposlenik ulogu Deklarant,
- Ima li zaposlenik ulogu Administrator,
- Poslovni sustavi dodijeljeni zaposleniku,
- Datum zadnje promjene na podacima o zaposleniku.

Pojam „deklarant“ se veže isključivo uz carinske poslovne sustave. Pod pojmom „deklarant gospodarstvenika“ podrazumijeva se fizička osoba ovlaštena za zastupanje gospodarstvenika, odnosno za potpisivanje elektroničkih dokumenata. Deklarant gospodarstvenika koristi kvalificirani certifikat, pridružen zaposleniku, kojim će potpisivati elektroničke dokumente.

Pod pojmom „administrator gospodarstvenika“ podrazumijeva se fizička osoba ovlaštena od strane gospodarstvenika za administriranje podataka o gospodarstveniku. Administrator gospodarstvenika koristi autentifikacijski certifikat, pridružen zaposleniku, za prijavljivanje u Aplikaciju za administraciju korisnika G2B sustava.

U cjelini „Zaposlenici“ moguće je dodati novog zaposlenika, urediti podatke o postojećim zaposlenicima ili ih obrisati.

Svi zaposlenici

Ime i prezime	Administrator	Deklarant	Poslovni sustavi	Datum promjene	
Ranko Božić	<input checked="" type="radio"/> Da	<input type="radio"/> Ne	E-TROŠARINE	6. 5. 2015. 17:13:36	<input type="button" value="Uredi"/> <input type="button" value="Obriši"/>
Mate Vidović	<input checked="" type="radio"/> Da	<input checked="" type="radio"/> Da	ECS, EMCS, ICS, E-TROŠARINE	6. 5. 2015. 16:46:05	<input type="button" value="Uredi"/>

Slika 33 Pregled podataka o prijavljenim zaposlenicima

e-carina	Verzija: 2.1
Aplikacija za administraciju korisnika G2B usluga	Datum: 07.09.2016

4.2.1 Dodavanje novog zaposlenika

Dodavanje zaposlenika vrši se odabirom opcije „Dodaj novog zaposlenika“ (Slika 33). Otvorit će se ekran za unos novog zaposlenika (Slika 34).

Podaci se unose po istim pravilima i na način kako je opisano u sljedećim poglavljima za izmjenu podataka o zaposleniku. Po unosu svih podataka potrebno je odabrati opciju „Dodaj zaposlenika“. Registracija zaposlenika bit će dovršena po odobrenju djelatnika Carinske uprave.

G2B Administracija
Administracija korisnika usluga e-Carina

ČUDOVIŠTA D.O.O. (OIB: 20000000009) Male Vidovč Odjava

Unos novog zaposlenika
U donji obrazac unesite podatke o zaposleniku gospodarstvenika ili se vratite na popis zaposlenika odabirom opcije "Nazad na popis zaposlenika". Taj zaposlenik moći će koristiti odabirane poslovne sustave.

[◀ Nazad na popis zaposlenika](#)

Osnovni podaci

Osobni identifikacijski broj (OIB)

Ime **Prezime**

Kontakt podaci

e-mail adresa **Ponovite e-mail adresu**

Broj telefona (npr. +385-1-1234567)

Adresa

Ulica i broj (opcionalno)

Poštanski broj (opcionalno) **Naziv mjesta** (opcionalno)

Država (opcionalno)

Dodijeljeni poslovni sustavi

Odaberite poslovne sustave koje će koristiti ovaj zaposlenik.

ECS EMCS E-TROŠARINE HR AIS ICS INTRASTAT NCTS

Carinski deklarant

Klasa **Uruđbeni broj**

Pravo administriranja

Dodjelom administrativnih prava, zaposlenik će moći dodavati i uklanjati poslovne sustave te uređivati podatke o zaposlenicima i integracijama.

Pravo administriranja

Certifikati

Za pristup poslovnim sustavima, zaposleniku mora biti dodijeljen pristupni certifikat. Ukoliko zaposlenik mora slati podatke u poslovne sustave, mora mu se dodijeliti i potpisni certifikat.

Pristupni certifikat

1. Odaberite datoteku certifikata [Browse...](#)

2. Odaberite **Priložni certifikat** **Priložni certifikat**

* ili dovucite ➔ datoteku certifikata (cer) u ovaj prostor

Potpisni certifikat

1. Odaberite datoteku certifikata [Browse...](#)

2. Odaberite **Priložni certifikat** **Priložni certifikat**

* ili dovucite ➔ datoteku certifikata (cer) u ovaj prostor

Dovolj zaposlenika

Zadnji pristup: prije 7 sati Verzija: 2.3.429

Slika 34 Ekran za unos novog zaposlenika

e-carina	Verzija: 2.1
Aplikacija za administraciju korisnika G2B usluga	Datum: 07.09.2016

4.2.2 Pregled/izmjena podataka o zaposleniku gospodarstvenika

Izmjena ili pregled detaljnih podataka o zaposleniku moguća je odabirom akcije „Uredi“ ili klikom miša na Ime i prezime zaposlenika (Slika 33). Otvorit će se ekran koji sadrži sljedeće obrasce:

- Osnovni podaci
- Pristup poslovnim sustavima
- Uloge
- Certifikati

U zaglavlju ekrana prikazani su sljedeći podaci i njih nije moguće promijeniti (Slika 35):

- Ime i prezime zaposlenika
- vrijednost OIB broja

Moguće je vratiti se na prethodni ekran s prikazom svih zaposlenika odabirom opcije „Nazad na popis zaposlenika“ koji se nalazi u zaglavlju obrasca (Slika 35).

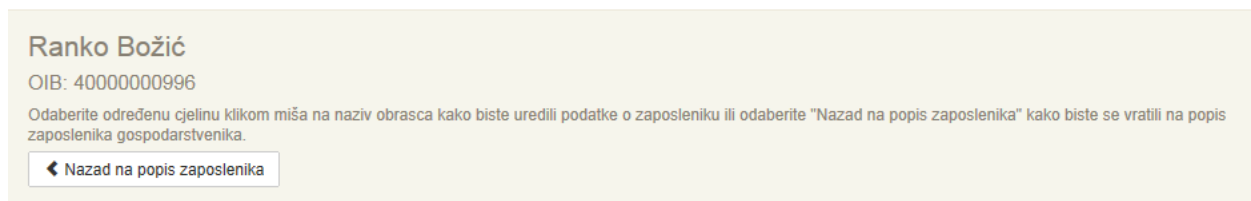

Slika 35 Povratak na listu zaposlenika

4.2.3 Osnovni podaci o zaposleniku

Na obrascu „Osnovni podaci“ prikazani su sljedeći podaci o zaposleniku (Slika 36):

- E-mail adresa – e-mail adresa zaposlenika mora biti unesena u ispravnom formatu (npr. ime.prezime@organizacija.hr),
- Broj telefona – broj telefona zaposlenika mora biti unesen u ispravnom formatu: +pozivni broj za državu-predbroj-broj telefona (npr.: +385-1-1234567),
- Ulica i broj,
- Poštanski broj,
- Naziv mjesta,
- Država.

Sve podatke je moguće mijenjati. Pored podataka za koje unos nije obavezan upisano je „(opcionalno)“.

e-carina	Verzija: 2.1
Aplikacija za administraciju korisnika G2B usluga	Datum: 07.09.2016

Osnovni podaci
Pristup poslovnim sustavima
Uloge
Certifikati

✉
Kontakt podaci

e-mail adresa

Ponovite e-mail adresu

Broj telefona (npr. +385-1-1234567)

Adresa

Ulica i broj (opcionalno)

Pošanski broj (opcionalno)

Naziv mjesta (opcionalno)

Država (opcionalno)

↺ Odustani od izmjena
✔ Spremi promjene

Slika 36 Osnovni podaci zaposlenika

Podatke je potrebno pospremiti odabirom opcije „Spremi promjene“. Ako se želi odustati od promjena podataka potrebno je odabrati „Odustani od izmjena“.

4.2.4 Pristup poslovnim sustavima

Na obrascu „Poslovni sustavi“ prikazani su svi poslovni sustavi dodijeljeni gospodarstveniku (koji nisu u statusu „*Ne koristi se*“), njihovi statusi te datum zadnje promjene (Slika 37).

Zaposleniku se mogu dodati samo oni poslovni sustavi za koje je gospodarstvenik registriran (koji su u statusu „*Aktivan*“) odabirom opcije „Dozvoli pristup“. Poslovni sustav će tada promijeniti status u „*Omogućen pristup poslovnom sustavu*“.

Za pristup pojedinim poslovnim sustavima potrebno je dodijeliti zaposleniku ulogu deklaranta ili potpisni certifikat. Do ispunjenja tih uvjeta sustav neće dozvoliti dodjelu tih poslovnih sustava.

Za ukidanje prava pristupa poslovnom sustavu potrebno je odabrati opciju „Onemogućí pristup“.

e-carina	Verzija: 2.1
Aplikacija za administraciju korisnika G2B usluga	Datum: 07.09.2016

Osnovni podaci **Pristup poslovnim sustavima** Uloge Certifikati

Dodijeljeni poslovni sustavi

Poslovni sustav	Status	Datum dodjele	
E-TROŠARINE	Omogućen pristup poslovnom sustavu	6. 5. 2015. 17:13:36	✘ Onemogućiti pristup
ECS	Zaposlenik ne koristi poslovni sustav	-	✓ Dozvoli pristup
EMCS	Zaposlenik ne koristi poslovni sustav	-	✓ Dozvoli pristup
ICS	Zaposlenik ne koristi poslovni sustav	-	✓ Dozvoli pristup
HRAIS	Poslovni sustav će biti moguće dodijeliti kada postane aktivan pri gospodarstveniku	-	
INTRASTAT	Poslovni sustav će biti moguće dodijeliti kada postane aktivan pri gospodarstveniku	-	
NCTS	Poslovni sustav će biti moguće dodijeliti kada postane aktivan pri gospodarstveniku	-	

Slika 37 Poslovni sustavi zaposlenika

4.2.5 Uloge zaposlenika

Zaposleniku može biti pridružena jedna ili više uloga (Slika 38).

Osnovni podaci **Pristup poslovnim sustavima** Uloge Certifikati

Carinski deklarant

Nema status carinskog deklaranta
Ako želite zaposleniku dodijeliti status carinskog deklaranta, unesite Klasu i Uredžbeni broj uvjerenja o položenom ispitu za ovlaštenog carinskog zastupnika i odaberite Dodijeli status deklaranta.

Klasa Uredžbeni broj

Odustani od izmjena **✓ Dodijeli status deklaranta**

Pravo administriranja

Administrator
Zaposlenik ima pravo administriranja te može mijenjati podatke gospodarstvenika, zaposlenika ili integracija. Zaposleniku možete ukinuti to pravo odabirom opcije Ukini pravo administriranja. Ova opcija je ponuđena samo ako postoji više prijavljenih administratora u tvrtci.

✘ Ukini pravo administriranja

Slika 38 Uloge zaposlenika

4.2.5.1 Carinski deklarant

Kako bi zaposlenik dobio status carinskog deklaranta potrebno je unijeti Klasu i Uredžbeni broj uvjerenja o položenom ispitu za ovlaštenog carinskog zastupnika. Klasa i Uredžbeni broj moraju biti uneseni u ispravnom formatu. Po unosu vrijednosti potrebno je odabrati opciju „Dodijeli status carinskog deklaranta“ (Slika 38).

e-carina	Verzija: 2.1
Aplikacija za administraciju korisnika G2B usluga	Datum: 07.09.2016

Status uloge tada će se promijeniti u „U obradi“. Uloga će postati aktivna po odobrenju djelatnika Carinske uprave.

Uloga se može ukinuti odabirom akcije „Ukini status carinskog deklaranta“ (Slika 39).

Carinski deklarant

Deklarant
Zaposlenik posjeduje status carinskog deklaranta. U poljima ispod možete vidjeti Klasu i Uredžbeni broj uvjerenja o položenom ispitu za ovlaštenog carinskog zastupnika. Ako želite, možete korisniku ukinuti status carinskog deklaranta.

Klasa	Uredžbeni broj
<input type="text" value="123-45/67-89/12"/>	<input type="text" value="123-45/67/89-12/34"/>

 Odustani od izmjena
✖ Ukini status carinskog deklaranta

Slika 39 Deklarant

4.2.5.2 Pravo administriranja

Pravo administriranja dodjeljuje se odabirom akcije „Dodijeli pravo administriranja“ (Slika 40).

Pravo administriranja





Nije administrator
Zaposlenik nema prava na izmjenu podataka gospodarstvenika, zaposlenika ili integracija. Zaposleniku možete dodijeliti pravo administriranja korisničkih podataka odabirom opcije Dodijeli pravo administriranja.

 Dodijeli pravo administriranja

Slika 40 Administrator

Uloga Administrator bit će u statusu „U obradi“ te će postati aktivna po odobrenju djelatnika Carinske uprave (Slika 41).

Svi zaposlenici

Ime i prezime	Administrator	Deklarant	Poslovni sustavi	Datum promjene	
Ranko Božić	 U obradi	 Ne	E-TROŠARINE	6. 5. 2015. 19:37:47	<div style="display: flex; justify-content: space-between; width: 100px;">  Uredi  Obriši </div>

Slika 41 Status uloge Administrator u "U obradi"

Po odobrenju, zaposlenik će dobiti ulogu „Administrator“ te će na njegovu e-mail adresu stići e-mail poruka s linkom za verifikaciju e-mail adrese. S obzirom na to da svi registrirani administratori gospodarstvenika dobivaju obavijesti o svim promjenama ovlaštenja gospodarstvenika, kao i druge važne obavijesti, bitno je da e-mail adresa bude potvrđena od strane samog zaposlenika.

Po primitku e-mail poruke administrator treba odabrati link „Potvrdi e-mail adresu“. Po odabiru, u pretraživaču će se otvoriti početni ekran za prijavu u Aplikaciju za administraciju G2B sustava. Potrebno je prijaviti se kako je opisano u poglavlju „Pristup Aplikaciji za administraciju korisnika G2B sustava“. Prijavom u aplikaciju, e-mail adresa će biti potvrđena.

e-carina	Verzija: 2.1
Aplikacija za administraciju korisnika G2B usluga	Datum: 07.09.2016

4.2.6 Certifikati zaposlenika

Pristupni (SSL) certifikat zaposlenik koristi za pristup G2B servisu te za prijavu u Aplikaciju za administraciju korisnika G2B sustava ako mu se dodijeli uloga Administratora. Ukoliko zaposlenik mora slati podatke u poslovne sustave, mora mu se dodijeliti i potpisni certifikat.

Osnovni podaci Pristup poslovnim sustavima Uloge **Certifikati**

Certifikati

Za pristup poslovnim sustavima, zaposleniku mora biti dodijeljen pristupni certifikat. Ukoliko zaposlenik mora slati podatke u poslovne sustave, mora mu se dodijeliti i potpisni certifikat.

Pristupni certifikat

Naziv	Ranko Božić 1
Organizacija	Čudovišta d.o.o. HR200000000009
Izdavatelj	CN=APIS IT Certificate Authority,O=APIS IT,C=HR
Ističe	18. 1. 2016. 13:43:44 (za 8 mjeseca)

1. Za zamjenu certifikata odaberite drugu datoteku certifikata.

2. Odaberite *Priloži certifikat*

* ili dovcite ➔ datoteku certifikata (.cer) u ovaj prostor

Potpisni certifikat

Naziv	Ranko Božić 5
Organizacija	Čudovišta d.o.o. HR200000000009
Izdavatelj	CN=APIS IT Certificate Authority,O=APIS IT,C=HR
Ističe	18. 1. 2016. 13:43:44 (za 8 mjeseca)

1. Za zamjenu certifikata odaberite drugu datoteku certifikata.

2. Odaberite *Priloži certifikat*

* ili dovcite ➔ datoteku certifikata (.cer) u ovaj prostor

Slika 42 Certifikati

Postupak učitavanja pristupnog i potpisnog certifikata je jednak, a vrši se na sljedeći način:

1. Odabir datoteke certifikata
 - odabirom opcije „Browse“ (Slika 42) otvorit će se File Upload dijalog ekran (Slika 43). Potrebno je odabrati odgovarajuću .cer datoteku s pristupnim/potpisnim certifikatom zaposlenika.

e-carina	Verzija: 2.1
Aplikacija za administraciju korisnika G2B usluga	Datum: 07.09.2016

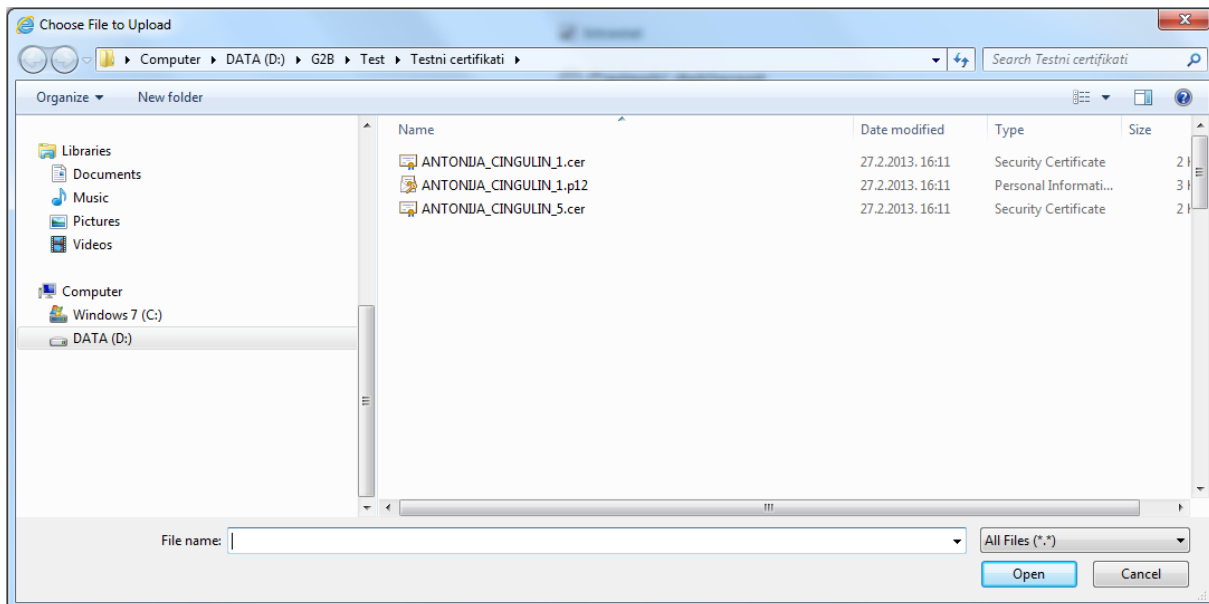

Slika 43 File upload dijalog ekran

2. Odabir opcije „Priloži certifikat“

Odabirom opcije „Priloži certifikat“ (Slika 42) na ekranu će se ispisati osnovne informacije o certifikatu (Naziv, Organizacijska jedinica, Organizacija, Izdavatelj, Datum isteka certifikata, Namjena certifikata te Uvjeti korištenja).

Ukoliko pretraživač to podržava, alternativni način učitavanja certifikata omogućen je metodom drag&drop. Iz ekrana direktorija držanjem pritiska na datoteci certifikata i povlačenjem u označeni prostor vrši se učitavanje.

Napomena: Korisnik može na dva načina spremiti digitalni certifikat s kartice na računalo. Prvi je preko Windows alata koji inicijalno traži registraciju certifikata u Windows operativnom sustavu. Uputa koja opisuje postupak registracije certifikata s kartice na Windows operativni sustav je dana u dokumentaciji koja dolazi uz korisnikovu karticu.

Drugi način je korištenjem aplikacije „Carinski G2B klijent“, a postupak je opisan u uputama za dotičnu aplikaciju („Carinski G2B klijent – upute za korištenje“).

4.2.7 Zastupstva zaposlenika

Zaposleniku se zastupstva dodjeljuju na obrascu „Zastupstva“ cjeline „Zaposlenici“ (Slika 44).

Na popisu zastupstava koja je moguće dodijeliti zaposleniku prikazana su sva aktivna i usuglašena zastupstva u kojima je zaposlenikov gospodarstvenik u ulozi zastupnika.

Za **odavanje zastupstva zaposleniku** označite jedan ili više poslovnih sustava u okviru konkretnog zastupstva i kliknite opciju „Primjeni“. Prikazani su i poslovni sustavi kojima zaposlenik nema pristup, ali ih nije moguće dodijeliti zaposleniku. U tom slučaju, prvo je potrebno zaposleniku omogućiti pristup poslovnom sustavu na obrascu „Pristup poslovnim sustavima“.

e-carina	Verzija: 2.1
Aplikacija za administraciju korisnika G2B usluga	Datum: 07.09.2016

Za **ukidanje zastupstva zaposleniku** odznačite jedan ili više prethodno dodijeljenih sustava i kliknite opciju „Primjeni“.

O svakoj dodijeli ili ukidanju zastupstva zaposlenik će biti obaviješten e-mail porukom.

[Osnovni podaci](#)
[Pristup poslovnim sustavima](#)
[Uloge](#)
[Certifikati](#)
[Zastupstva](#)

Zastupstva

Korištenje označenih poslovnih sustava u okviru aktivnih zastupstava omogućit će se odmah nakon što kliknete Primijeni.
 Korištenje označenih poslovnih sustava u okviru usuglašenih zastupstava omogućit će se nastupom početka važenja zastupstva.
 Onemogućena je dodjela poslovnih sustava za koje zaposlenik nema ovlaštenja. Ovlaštenja za pristup poslovnim sustavima zaposlenika možete zatražiti na kartici [Pristup poslovnim sustavima](#).
 Za ukidanje odznačite poslovne sustave i kliknite Primijeni.

#	Zastupstvo za	Poslovni sustavi	Status	Datum dodjele	
2016-121	Makis d.o.o. (OIB: 300000000008)	<input type="checkbox"/> ECS <input checked="" type="checkbox"/> INTRASTAT <input checked="" type="checkbox"/> NCTS	<input checked="" type="checkbox"/> Zastupstvo dodijeljeno <i>(djelomično)</i>	08. 09. 2016. 17:10:29	i Detalji ✓ Primijeni
2016-141	Makis d.o.o. (OIB: 300000000008)	<input type="checkbox"/> ICS	Zaposleniku nije dodijeljeno zastupstvo	-	i Detalji ✓ Primijeni

Slika 44 Zastupstva zaposlenika

e-carina	Verzija: 2.1
Aplikacija za administraciju korisnika G2B usluga	Datum: 07.09.2016

4.2.8 Brisanje zaposlenika

Korisnički račun Zaposlenika je moguće obrisati odabirom opcije „Obriši“. Nije moguće obrisati trenutno prijavljenog zaposlenika.

Ranko Božić

Ne

Da

E-TROŠARINE

6. 5. 2015. 18:48:37

 Uredi

 Obriši

Slika 45 Brisanje zaposlenika

e-carina	Verzija: 2.1
Aplikacija za administraciju korisnika G2B usluga	Datum: 07.09.2016

4.3 Integracije

Integracije su aplikacije za razmjenu dokumenata s carinskim G2B servisom, razvijene od strane samog gospodarstvenika ili treće strane, na temelju tehničkih specifikacija koje je osigurala Carinska uprava. Integraciji se pridružuje pristupni aplikacijski (SSL) certifikat.

4.3.1 Dodavanje nove integracije

Za dodavanje integracije potrebno je odabrati opciju „Dodaj novu integraciju“ (Slika 46).

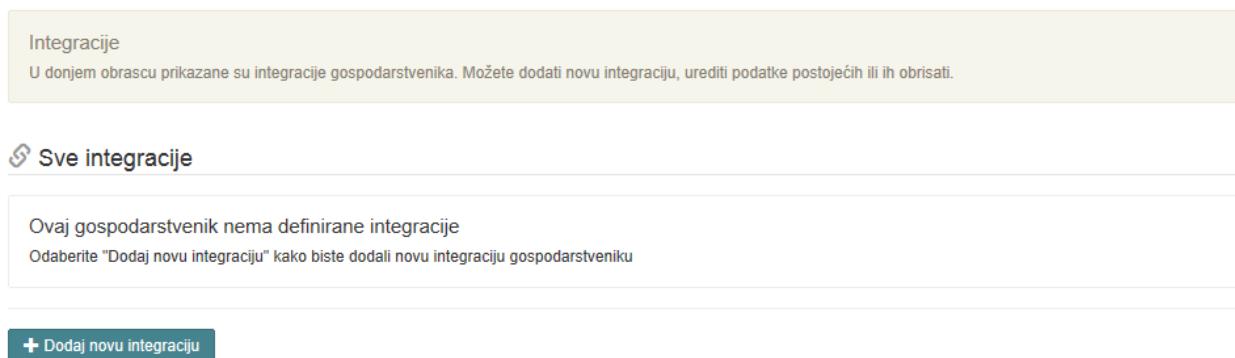

Slika 46 Dodavanje nove integracije

Otvorit će se ekran za unos nove integracije (Slika 47). Potrebno je:

- unijeti Osnovne podatke o integraciji (Naziv i opis integracije),
- dodijeliti poslovne sustave stavljanjem kvačice u kvadrat pored naziva željenog poslovnog sustava te
- dodijeliti pristupni aplikacijski certifikat. Postupak učitavanja certifikata vrši se na isti način kao i kod zaposlenika (opisano je u poglavlju „Pregled/učitavanje certifikata“)

e-carina	Verzija: 2.1
Aplikacija za administraciju korisnika G2B usluga	Datum: 07.09.2016

Osnovni podaci

Naziv integracije

Opis integracije (opcionalno)

Dodijeljeni poslovni sustavi

Odaberite poslovne sustave s kojima se povezuje ova integracija.

ECS EMCS E-TROŠARINE HRAIS ICS INTRASTAT NCTS

Certifikat

Za pristup poslovnim sustavima, integraciji mora biti dodijeljen pristupni certifikat. Potpisivati poruke mogu samo zaposlenici.

Pristupni certifikat

1. Odaberite datoteku certifikata

2. Odaberite *Priloži certifikat*

* ili dovedite  datoteku certifikata (.cer) u ovaj prostor

Slika 47 Ekran za unos nove integracije

4.3.2 Pregled/Izmjena podataka o integracijama gospodarstvenika

Na početnom ekranu cjeline „Integracije“ nalazi se lista s osnovnim podacima svih integracija gospodarstvenika (Slika 48). Prikazani su sljedeći podaci:

- Naziv integracije,
- Poslovni sustavi dodijeljeni integraciji,
- Datum zadnje promjene na podacima o integraciji.

e-carina	Verzija: 2.1
Aplikacija za administraciju korisnika G2B usluga	Datum: 07.09.2016

Integracije
U donjem obrascu prikazane su integracije gospodarstvenika. Možete dodati novu integraciju, urediti podatke postojećih ili ih obrisati.

 Sve integracije

Naziv integracije	Omogućen pristup poslovnim sustavima	Datum promjene	
Testna aplikacija	E-TROŠARINE	7. 5. 2015. 09:03:41	<input type="button" value="Uredi"/> <input type="button" value="Obriši"/>

Slika 48 Lista integracija

Korisnički račun Integracije je moguće obrisati odabirom opcije „Obriši“ (Slika 48).

Izmjena ili pregled detaljnih podataka o integraciji moguća je odabirom akcije „Uredi“ ili klikom miša na Naziv integracije (Slika 22). Otvorit će se ekran koji sadrži sljedeće obrasce (Slika 49):

- Osnovni podaci
- Pristup poslovnim sustavima
- Certifikati

Testna aplikacija
U donjem obrascu prikazane su integracije gospodarstvenika. Možete dodati novu integraciju, urediti podatke postojećih ili ih obrisati.

 Osnovni podaci

Opis integracije

Slika 49 Osnovni podaci integracije

U zaglavlju ekrana prikazan je Naziv integracije nije ga moguće promijeniti (Slika 49).

Moguće je vratiti se na prethodni ekran s prikazom svih integracija odabirom opcije „Nazad na popis integracija“ koji se nalazi u zaglavlju obrasca (Slika 49).

Na obrascu „Osnovni podaci“ prikazan je Opis integracije koji je moguće promijeniti. Podatke je potrebno spremi odabirom akcije „Spremi promjene“, a moguće je i odustati od promjena odabirom akcije „Odustani od izmjena“ (Slika 49).

e-carina	Verzija: 2.1
Aplikacija za administraciju korisnika G2B usluga	Datum: 07.09.2016

Na obrascu „Poslovni sustavi“ prikazani su svi poslovni sustavi dodijeljeni gospodarstveniku (koji nisu u statusu „Ne koristi se“), njihovi statusi te datum zadnje promjene (Slika 50).

Integraciji se mogu dodati samo oni poslovni sustavi za koje je gospodarstvenik registriran (koji su u statusu „Aktivan“) odabirom opcije „Dozvoli pristup“. Poslovni sustav će tada promijeniti status u „Omogućen pristup poslovnom sustavu“.

Za ukidanje prava pristupa poslovnom sustavu potrebno je odabrati opciju „Onemogućiti pristup“.

Osnovni podaci	Pristup poslovnim sustavima	Certifikat
----------------	------------------------------------	------------

Dodijeljeni poslovni sustavi			
Poslovni sustav	Status	Datum promjene	
E-TROŠARINE	✔ Omogućen pristup poslovnom sustavu	7. 5. 2015. 09:03:41	✘ Onemogućiti pristup
ECS	Integracija ne koristi poslovni sustav	-	✔ Dozvoli pristup
EMCS	Integracija ne koristi poslovni sustav	-	✔ Dozvoli pristup
ICS	Integracija ne koristi poslovni sustav	-	✔ Dozvoli pristup
HRAIS	Poslovni sustav će biti moguće dodjeliti kada postane aktivan pri gospodarstveniku	-	

Slika 50 Pristup poslovnim sustavima

Pristupni (SSL) certifikat integracija koristi za pristup G2B servisu. Postupak učitavanja pristupnog aplikacijskog certifikata je jednak kao i za zaposlenika što je opisano u poglavlju Certifikati zaposlenika.

e-carina	Verzija: 2.1
Aplikacija za administraciju korisnika G2B usluga	Datum: 07.09.2016

5. Administracija gospodarstvenika s EORI profilom

Administracija gospodarstvenika s EORI profilom se minimalno razlikuje od administracije gospodarstvenika s OIB profilom (Slika 51). Moguće je odabrati dvije cjeline:

- Gospodarstvenici (Organization)
- Zaposlenici (Employees)

The screenshot shows the user interface for managing an EORI profile. At the top, the user is identified as John Marlom (EORI: GB896523) with a 'Jon Snow' profile picture and a 'Sign out' button. A navigation menu on the left includes 'Organization' (selected), 'Employees', and 'Questions?'. The main content area displays the user's name, EORI number, and registration date. Below this, there are tabs for 'Basic information' and 'Applications'. A blue informational box states that data is retrieved from the EORI registry and has been updated since the last login. The 'Headquarters' section contains form fields for 'Street name and house number' (12 Retry Avenue), 'Postal code' (45210), 'City' (London), and 'Country' (United Kingdom).

Slika 51 Ekran administracije gospodarstvenika s EORI profilom.

e-carina	Verzija: 2.1
Aplikacija za administraciju korisnika G2B usluga	Datum: 07.09.2016

5.1 Gospodarstvenik

Podatke o gospodarstveniku moguće je administrirati odabirom cjeline „Organization“. Osnovni podaci o gospodarstveniku su preuzeti iz EORI registra te ih nije moguće mijenjati. Pregled i izmjena osnovnih podataka vrši se na isti način kao i za gospodarstvenike s OIB profilom što je opisano u poglavlju Osnovni podaci o gospodarstveniku.

Poslovni sustavi koje je moguće odabrati za rad s EORI profilom su različiti od poslovnih sustava koje je moguće odabrati za rad s OIB profilom. Kod EORI profila na raspolaganju su samo ECS-light i ICS-light poslovni sustavi. Pregled i izmjena poslovnih sustava vrši se na isti način kao i za gospodarstvenike s OIB profilom što je opisano u poglavlju Pristup poslovnim sustavima.

Basic information		Applications	
☰ Applications you exchange messages with			
Application	Status	Last updated	
ECS - light ECS is Export Control System	Active	23. 9. 2013. 10:52:16	✖ Revoke access
ICS - light ICS is Import Control System	Active	23. 9. 2013. 10:52:16	✖ Revoke access
INTRASTAT INST (Intrastat) is the system for collecting information and producing statistics on the trade in goods	Not used	-	+ Request access

Slika 52 Poslovni sustavi gospodarstvenika s EORI profilom

e-carina	Verzija: 2.1
Aplikacija za administraciju korisnika G2B usluga	Datum: 07.09.2016

5.2 Zaposlenici

Podatke o zaposlenicima moguće je administrirati odabirom cjeline „Employees“ (Slika 53).

The screenshot shows the 'Employees' management page. On the left, there is a sidebar with 'Organization' and 'Employees' (selected). Below 'Employees' is a 'Questions?' section with a help desk link. The main content area has a header 'Employees' with a sub-header 'All employees'. Below this is a table with the following data:

Name	Administrator	Applications	Last update
Jon Snow	Yes	INTRASTAT	7. 5. 2015. 14:14:57

Below the table, there is an 'Edit' button for the listed employee and an 'Add new employee' button at the bottom.

Slika 53 Zaposlenici

Na početnom ekranu cjeline „Employees“ nalazi se lista s osnovnim podacima svih zaposlenika gospodarstvenika (Slika 53). Prikazani su sljedeći podaci:

- Ime i prezime zaposlenika,
- Ima li zaposlenik ulogu Administrator,
- Poslovni sustavi dodijeljeni zaposleniku,
- Datum zadnje promjene na podacima o zaposleniku.

Dodavanje i brisanje zaposlenika te pregled i izmjena podataka o zaposlenicima vrši se na isti način kao i za gospodarstvenike s OIB profilom što je opisano u poglavlju Zaposlenici uz dvije razlike:

- U aplikaciji nije moguće učitavanje (upload) certifikata zaposlenika. Tu akciju obavlja djelatnik Carinske uprave nakon što zaprimi odgovarajuću ovjerenu dokumentaciju od gospodarstvenika, prosljedi je u FINA-u i od FINA-e dobije LCP certifikat zaposlenika.

e-carina	Verzija: 2.1
Aplikacija za administraciju korisnika G2B usluga	Datum: 07.09.2016

Basic information Application access rights Roles Certificates

 **Contact information**

e-mail address **Reenter e-mail address**

Telephone number (e.g. +44-1632-123456)

 **Address**

Street name and house number (optional)

Postal code (optional) **City** (optional)

Country (optional)

Slika 54 Osnovne informacije o zaposleniku

e-carina	Verzija: 2.1
Aplikacija za administraciju korisnika G2B usluga	Datum: 07.09.2016

Popis ilustracija

Ekran za prijavu u Aplikaciju	2
Odabir certifikata za autentikaciju na Aplikaciju	3
Unos PIN-a za prijavu u Aplikaciju s certifikatom	3
Ekran s prikazom Osnovnih podataka o gospodarstveniku	5
Osnovni podaci gospodarstvenika	8
Poslovni sustavi gospodarstvenika	9
Prikaz ekrana kada je uključena opcija za razmjenu poruka putem G2B servisa	10
Zastupstva	11
BPMN dijagram „Životni ciklus zastupstva“	12
Unos novog zastupstva	13
Odabir uloge korisnikovog gospodarstvenika	14
Vrsta zastupanja	14
Zastupana osoba	15
Unos vrste identifikatora	15
Zastupnik	16
Osnovni podaci zastupstva	16
Poslovni sustavi u zastupstvu	17
Dodavanje priloga	17
Uklanjanje priloga i dodavanje sljedećeg priloga	18
Ispis zastupstva	18
Uređivanje zastupstva	19
Davanje suglasnosti	19
Opcije na ekranu za uređivanje zastupstva	19
Povijest izmjene podatka	20
Brisanje zastupstva	20
Potvrda brisanja zastupstva	20
Ukidanje zastupstva	21
Potvrda ukidanja zastupstva	21
Postavljanje datuma isteka zastupstva	21
Potvrda ukidanja zastupstva	22
Pretraživanje zastupstava	22
Filtriranje zastupstava po poslovnim sustavima i statusu	23
Pregled podataka o prijavljenim zaposlenicima	24
Ekran za unos novog zaposlenika	26
Povratak na listu zaposlenika	27
Osnovni podaci zaposlenika	28
Poslovni sustavi zaposlenika	29
Uloge zaposlenika	29
Deklarant	30
Administrator	30
Status uloge Administrator u "U obradi"	30
Certifikati	31
File upload dijalog ekran	32
Zastupstva zaposlenika	33
Brisanje zaposlenika	34
Dodavanje nove integracije	35
Ekran za unos nove integracije	36
Lista integracija	37
Osnovni podaci integracije	37

e-carina	Verzija: 2.1
Aplikacija za administraciju korisnika G2B usluga	Datum: 07.09.2016

Pristup poslovnim sustavima	38
Ekran administracije gospodarstvenika s EORI profilom.....	39
Poslovni sustavi gospodarstvenika s EORI profilom	40
Zaposlenici	41
Osnovne informacije o zaposleniku	42